

**Proyecto de enseñanza transmedia navegando en el pensamiento de vida Misak**

**Pishimisak**

Julieth Alejandra Ruíz Garzón

Cod. 63151059

Gabriela Valderrama Medina

Cod. 63172050

Brayan Sneider Torres Mariño

Cod. 63171006

Corporación Universitaria Unitec  
Escuela de artes y ciencias de la comunicación  
Programa profesional Cine y Televisión

Bogotá, Distrito Capital

10 de mayo de 2021

**Proyecto de enseñanza transmedia navegando en el pensamiento de vida Misak**

**Pishimisak**

Julieth Alejandra Ruíz Garzón

Cod. 63151059

Gabriela Valderrama Medina

Cod. 63172050

Brayan Sneider Torres Mariño

63171006

Cristina Ayala Arteaga

Codirectora metodológica

Nazly López

Codirectora disciplinar

Corporación Universitaria Unitec

Escuela de artes y ciencias de la comunicación

Programa profesional Cine y Televisión

Bogotá, Distrito Capital

10 de mayo de 2021

## Tabla de Contenido

Justificación .....	1
Objetivos .....	2
<i>Objetivo general</i> .....	2
<i>Objetivos específicos</i> .....	2
Marco teórico .....	3
<i>Preservar el pensamiento Misak</i> .....	3
<i>Un nacer que viene del agua</i> .....	5
<i>La unión es el fuego</i> .....	8
<i>La vida se va tejiendo</i> .....	10
<i>Educar por medio de la gamificación</i> .....	13
<i>El transmedia para educar</i> .....	14
Estado del arte .....	17
Metodología .....	31
<i>Historia de fondo</i> .....	31
<i>Sinopsis</i> .....	33
<i>Plot points</i> .....	34
<i>Perfil de usuario</i> .....	35
<i>Formulario multiplataforma</i> .....	37
<i>Plataformas y canales</i> .....	38
<i>El viaje del usuario</i> .....	39
<i>Eventos clave</i> .....	39
<i>Propuesta estética</i> .....	40
<i>Reglas de engagement</i> .....	41
Reflexiones y consideraciones finales .....	42
Listado de referencias .....	44
Anexos .....	45

## Justificación

Desde tiempos inmemoriales hemos vivido aquí en nuestro Nupirao. Somos hijos de la raíz del agua: El Pishimisak espíritu de nuestro territorio sagrado, que nos ha mostrado el camino para cuidar su casa, ¡nuestra casa!, sus huellas nos llevan por senderos de aguas cristalinas, montes donde se oculta el ‘secreto’ de la vida. Cuidar, armonizar, equilibrar y hacer ofrenda a los cuerpos de agua, montañas y bosques es nuestro destino. Allí habitan los espíritus del páramo y la lluvia, lugares donde retoñan sueños de otros tiempos y la vida se resiste a perecer.

-Resguardo indígena de Guambia, asociación jardín botánico Las Delicias

—*The Icca Consortium*

Sumergirnos en este pensamiento Misak es devolvernos a la conexión primaria e intrínseca que los seres humanos hemos tenido con la madre tierra desde sus orígenes. El pueblo Misak estuvo atravesado mucho tiempo por el dolor, la angustia y la incertidumbre, a causa de la llegada cargada de soberbia de los colonizadores españoles, con las manos llenas de proyectos malintencionados como lo fue una de las etapas de la conquista española en el año 1535 en el Valle de Popayán al mando del militar, colonizador y explorador Sebastián de Belalcázar, estos bajo su mandato despojaron muchos territorios de diferentes grupos indígenas que habitaban allí antes de su llegada. Es importante destacar que no solo fue el territorio lo que deseaban poseer los colonizadores, sino también quisieron imponer su pensamiento, religión y costumbres con intereses particulares de fondo que servían solo a su conveniencia, desarraigando al pueblo Misak de la profunda conexión entre Pishimisak, espíritu del páramo y los seres de la naturaleza. Dagua, et al, (2015) induce que “De ahí que, ante este gran conflicto, el pueblo Misak ha estado en una ardua lucha que ha acometido desde la década de los 80’s con el propósito de recuperarlo todo completo”. (p. 3)

Ellos, los medios de comunicación de siempre hacen ver realidades falsas, que se ven envueltas en una única verdad, e incluso podríamos hablar también de una marginación audiovisual de la información étnica de nuestro país. Ahora bien ¿Por qué sucede esto? Debe hacerse un análisis exhaustivo desde las parrillas de programación de los medios de comunicación tanto en la televisión como en los contenidos del gigantesco mundo cibernético en el que principalmente los jóvenes son más participes. Aquí entramos nosotros desde nuestro

campo como realizadores audiovisuales, pues nos apañe que exista una poiesis del pensamiento Misak y su relación con el espíritu del Páramo, dueña y dueño de todo, Pishimisak y sus seres presentes en la naturaleza.

Desde el género cinematográfico documental acompañado de las narrativas de concepto transmedial, se transita a una narrativa que permite a los usuarios interactuar y tener una experiencia más sensorial, como menciona Jenkins “Hemos entrado en una nueva era de convergencia de medios que vuelve inevitable el flujo de contenidos a través de múltiples canales” Recrear el pensamiento y universo Pishimisak es de gran ayuda colectiva tanto para la propia comunidad Misak, como para cualquier persona que desee ampliar sus conocimientos en la cosmovisión y raíces de origen del pueblo Misak. Este pensamiento también va arraigado a la conservación de estos territorios sagrados que poco a poco han sufrido las consecuencias de los factores antrópicos que han hecho que vayan desapareciendo poco a poco.

¿Cuáles son los aspectos narrativos que conforman la cosmovisión Misak para ser representados en una herramienta transmediática y didáctica la cual invite a la exploración por medio del espíritu del páramo Pishimisak?

## **Objetivos**

### ***Objetivo general.***

Identificar los aspectos narrativos que conforman la cosmovisión Misak para ser representados en una herramienta transmediática y didáctica la cual invite a la exploración y educación por medio del espíritu del páramo Pishimisak

### ***Objetivos específicos.***

Diseñar una experiencia que a través de diferentes espacios ilustrados proponga una representación transdisciplinar y transmediática sobre la cosmovisión Misak.

Identificar del material sustraído de nativos de la comunidad Misak, (Relatos y crónicas) elementos narrativos para la consolidación de la experiencia transmediática.

## **Marco Teórico**

Los pueblos indígenas han sido expuestos a un deterioro llegando en las peores circunstancias a desaparecer. El desvanecimiento que han alcanzado sus pensamientos presenta principalmente una desaparición de la vida humana, al no darnos cuenta de que cada vez que un pueblo indígena es erradicado de su territorio se pierden los espacios que nos brindan la existencia. Ellos son quienes tienen la verdadera conexión con la naturaleza y son ellos quienes preservan los espacios que hidratan el ser de todos en tierra. En su pensamiento está la espiritualidad que necesita el hombre.

Esta investigación tiene su foco principal en abstraer aquellos aspectos culturales de la comunidad indígena Misak los cuales por su importancia dentro de la sociedad son vitales para su cosmovisión.

### ***Preservar el pensamiento Misak***

Hoy en día estamos envueltos en el crecimiento que tiene la sociedad, cada día llenos de edificios y calles para la fácil movilidad de nosotros, es una necesidad del ser humano tener una vida digna la cual se despliega desde las ansias por abarcarlo todo, pero no somos conscientes que esta avaricia por abarcar hasta los puntos que dan vida como son los páramos genera una gran pérdida con la misma vida. Allí, hacia el suroeste de Colombia en el Cauca existe el resguardo indígena de Guambia, territorio que dentro de su historia presenta antecedentes de los impactos que dejó la llamada colonización por lo cual este fenómeno trajo la desaparición casi total del Misak, sus tierras y junto con ellos su cosmovisión.

Los Misak desde los años 80's han venido con el propósito de recuperar sus tierras para recuperarlo todo, de acuerdo con Dagua, et al (2015) "Para los guambianos, el propósito de recuperar todo completo nació en la década de los ochenta como una necesidad en la lucha por la recuperación de las tierras. Para recuperar la Historia" (p. 3).

Mantener un pensamiento vivo a medida que avanza el tiempo es un trabajo agotador, ya que para este se necesita de un compromiso de vida, en este caso para los Misak la importancia

de recuperar la historia radica en recuperar sus costumbres y su cosmovisión, pero existe un problema en este proceso, es la otra parte de la evolución. La tecnología, modelos de educación y costumbres occidentales trae con sigo otras formas de pensar, costumbres y religiones por las cuales la juventud de la comunidad Misak se ha visto afectada y en esta forma la desaparición del ser Misak. Afirman que:

Estos elementos culturales externos nos han ido imponiendo y modificando nuestra estructura del pensamiento y haciendo olvidar las raíces de nuestras costumbres, para lo cual como principio de mantener la identidad y la costumbre, las familias debemos adquirir compromiso y responsabilidad de educar a los hijos en la cultura tradicional del fogón, la minga y la vida comunitaria, las artes y los alimentos en namtrik. (Tuniubalá, Muelas, 2008, p. 85)

Es por esto mismo que el Misak lucha por mantener un pensamiento vivo, aunque no es solo el implantar intrusivamente las enseñanzas que los ancestros han dejado, si no en realidad reconocer el sentido tan pulcro que caracteriza al Misak. Permanecer con el sentido que la naturaleza los necesita y ellos necesitan de ella, permanecer porque la cultura no puede extinguirse por jóvenes que se dejan seducir de otros pensamientos que no son propios de su cultura. Este pueblo surge de las creencias que han dejado sus ancestros y en ellas la evolución de su pensamiento se rige al agua, un pensamiento ancestral que ha sido la herencia que han dejado para el saber construirse como Misak:

Para el Pueblo Misak, el saber ancestral es parte intrínseca de su identidad y dignidad cultural y son elementos consustanciales para garantizar su preservación cultural, conservación de los satisfactores como la biodiversidad; para lo cual necesitan inevitablemente del “territorio”, para que inalterablemente les permita aflorar sus sabidurías y permanencia. (Tunubalá, et al, 2008, p. 43)

El territorio es de vital importancia ya que es en este lugar en donde la cosmovisión toma la fuerza y el sentido del Misak, de no ser por el territorio no habría existencia de este pueblo. En el espacio en donde crece el Misak se forja la sabiduría ante la vida, la forma de ir y venir, la forma de apreciar el entorno y cuidar de él, pero no solo cuidar, sino tener en cuenta que se es parte de él y que de allí; desde lo más alto en el páramo se encuentra su ser supremo Pishimisak. Según el “Ministerio de Cultura (2010):

Misak (Guambianos), la gente del agua, del conocimiento y de los sueños. Para ellos la naturaleza es madre, y el espíritu de la vida, los elementos del cosmos y el mundo son un conjunto, la diversidad biótica y abiótica integran la tierra que en el tiempo y en el espacio sustentó las vidas de las gentes, les dotó de alimento, sabiduría, dignidad e identidad. (Moreno, Sánchez, 2019, p. 8)

El Misak sostiene una relación casi mágica con su entorno, allí de gran importancia el agua que nace y baja del páramo por lo cual este surgir del agua se vuelve el tejedor de su sabiduría que los lleva a encontrarse con el Pishimisak.

Para nosotros el preservar la cosmovisión del pueblo Misak nace desde el afecto por los pueblos indígenas y más allá por el análisis de las problemáticas del país en donde se ha venido tratando de desaparecer el legado de los pueblos indígenas sin ver la importancia que estas comunidades representan para la vida.

### *Un nacer que viene del agua*

Para la comunidad Misak su historia procede del agua, en este elemento ellos encuentran el contacto espiritual que necesitan para seguir los pasos de la vida. Para andar y comprender el sentido ellos ponen su fe en el agua, mediante el recorrido que da este elemento (que es precisamente el ciclo del agua) observan el viaje que recorre desde que nace en el páramo, baja hasta el mar y vuelve mediante la condensación al páramo, pero, comprendamos mejor:

El agua es vida. Nace en las cabeceras y baja en los ríos hasta el mar. Y se devuelve, pero no por los mismos ríos sino por el aire, por la nube. Subiendo por las guacadas y por los filos de las montañas alcanza hasta el páramo, hasta las sabanas, y cae otra vez la lluvia, cae el agua que es buena y es mala. (Vasco, Aranda y Dagua, 1999, p . 2)

El ciclo del agua tiene una gran importancia dentro del pensamiento Misak, pues al parecer de esta provienen necesidades para la vivencia del ser humano, pero aun así el agua tiene consigo una característica mala.



El agua es mala pero no hay por qué temerle porque lo que ella hace en su territorio es con un propósito. Del agua nace la vegetación, se crean bosques con frutos, con los suplementos para el ser humano, desde la comida hasta la vestimenta ya que en todas las plantas que el agua hidrata surge un fruto con distinto uso que el hombre-Misak le da, aunque, así como da vida a frutos también es el caos, la prueba está en la existencia de plantas venenosas. El agua crea cosas buenas y cosas malas, crea los derrumbes que traen abajo bosques, casas y montañas. Los Misak lo analizan así:

Maya pi ip arrup tapi kaik: el agua es buena y es mala y lleva una vida de los sueños. Del agua nacen muchas cosas en la tierra. El agua hace inundaciones, dicen los blancos; sólo ven lo que tiene de malo. Pero los guambianos vemos que las aguas hacen mal y hacen bien. (Dagua, et al, 2015, p . 20)

De estas inundaciones que genera el agua se dice que nacieron los primeros Misak, los seres que trajeron consigo los saberes de la tierra y su conexión con el humano. Dentro del pensamiento Misak surge la historia de sus ancestros o anteriores, la historia cuenta que en de los derrumbes nacieron los primeros niños envueltos en los colores del arco iris. El agua se filtra dentro de la tierra debilitando ciertos terrenos y estos por la acumulación de agua se vienen abajo arrastrando con la maleza del sector, acá es el agua mala actuando, cuando llega abajo cuentan que tras todos los escombros se asoma un Pishau (Nombre que se le da a los primeros Misak). Narran qué:

Los Pishau vinieron en los derrumbes, llegaron en las crecientes de los ríos. Por debajo del agua venían arrastrándose y golpeando las grandes piedras, encima de ellas venía el barro, la tierra, luego el agua sucia; en la superficie venía la palizada, las ramas, las hojas, los árboles arrancados y, encima de todo, venían los niños, chumbados. (Vasco, et al. 1999, p 3)

Estos derrumbes son malos por el mal que causan, pero es un bien porque en ellos viene la señal o uno de sus caciques, los jefes de ellos. Estos jefes son las formas en que el agua baja del páramo. Si en algún momento observamos el movimiento de las nubes cuando se asoman por la montaña o simplemente cuando vienen volando por el cielo podemos acatar en cada una de ellas la diferencia por su color opaco o más tenue, algunas llevan un rastro de neblina muy suave que es ese rocío muy tenue que deja una nube al pasar. En el páramo las aguas se forman desde muy arriba, allí en lo más alto existen lagunas muy grandes, de ellas el agua se va desprendiendo por

diferentes caminos y por estos caminos se van creando nuevas lagunas, unas grandes otras pequeñas, la idea es que el agua de las lagunas de arriba sigue bajando y a su paso va dejando algunos depósitos. El agua siempre está en movimiento y en todos estos movimientos, viajes, caminos que recorre está la enseñanza que consigo va recogiendo, porque en cada trayecto que da va regando, cultivando y desbordando su territorio, el agua es dueña de todo porque está en un viaje constante y en todo lado, de aquí toda la enseñanza, todos los caciques que traen una vida de los sueños, que traen enseñanza y el nacer. Dagua, et al (2015) consideran que el agua “Es un mal porque arrastran piedras, árboles, puentes, animales, sembrados, casas, gente. Pero es un bien porque en ellas vienen los jefes de nosotros” (p. 21).

Su filosofía de vida es un poco compleja de entender porque todo nace desde el agua y su recorrido, pero aun así se puede asimilar que ellos se rigen al pensar de que como el agua da vida a las plantas así mismo da la vida al humano y que hace mucho tiempo los primeros Misak vinieron de la misma forma en que crece una semilla en la tierra, el agua le mostro y enseñó cómo cuidar de él y así mismo cómo cuidar el territorio que le ha ofrecido para vivir. No es tan difícil de comprender si hacemos una comparativa con el catolicismo, aquí en esta creencia el ser humano se aferra a una historia que está escrita en la Biblia, una historia que para muchos es la realidad y la fe a seguir porque en ella está la guía de sus pasos como lo es Dios. De esta misma forma los Misak contemplan su creencia en un ser supremo, un espíritu que les guía, les da fuerza y les ayuda a comprender la vida, para ellos el Pishimisak es el que siempre ha estado ahí, es como una energía que la evolución ha dejado en tierra, la energía que viene desde los astros creadores, estos que en un punto levantaron los páramos. De acuerdo con los Misak:

(...) allá arriba, como la tierra y el agua, estaba él-ella. Era Pishimisak que también ha existido desde siempre, todo blanco, todo bueno, todo fresco. Del agua nació el Aroiris que iluminaba todo con su luz; allí brillaba, Pishimisak lo veía alumbrar. (Vasco, et al, 1999, p. 2)

Pishimisak es una energía que se comunica de una forma mágica con el Misak, así como los religiosos dicen sentir la energía de Dios; los Misak escuchan al Pishimisak por medio de la naturaleza y aceptan las señales que él envía, las señales de cuidar el territorio, no solo de saber cultivarlo sino de tener una estrecha relación para prevalecer juntos, porque el Pishimisak y el Misak se necesitan el uno al otro. Los sabedores lo describen de la siguiente forma:

Somos hijos de la raíz del agua: el Pishimisak, espíritu de nuestro territorio sagrado, que nos ha mostrado el camino para cuidar su casa, ¡nuestra casa! Sus huellas nos llevan por senderos de aguas cristalinas, montes donde se oculta el ‘secreto’ de la vida. Cuidar, armonizar, equilibrar y hacer ofrenda a los páramos, lagunas, montañas y bosques es nuestro destino. Allí habitan los espíritus del páramo y la lluvia, lugares donde retoñan sueños de otros tiempos y la vida se resiste a perecer. Los sabedores nos recuerdan nuestra ley de origen. Cuando vamos a recorrer el territorio debemos ir teniendo un pensamiento limpio y un corazón dispuesto. ( [Ticca], 2017, párr. 2)

Podemos afirmar que los Misak son seres serenos, seres que contemplan su alrededor encontrando las creencias de la vida que los guían a soñar a la par del Pishimisak. Como seres puros, hijos del agua dentro de su historia y pensamiento se encuentra la magia, esa fantasía que impulsa los sueños del humano y lo motivan a seguir tejiendo los caminos de la vida.

### ***La unión es el fuego***

La educación es la esencia por la cual apreciamos ciertas cosas, costumbres y demás elementos que construyen la forma en que vemos la vida. El interés que nace desde este método educativo en la comunidad Misak no es más que una curiosidad por la construcción del saber, saber lo que se enseña en la comunidad y cómo se hace. Se busca el punto que diferencie la pedagogía de una sociedad moderna a la pedagogía de esta comunidad indígena.

Cabe resaltar la importancia que tiene la Nachak (Cocina) en la comunidad ya que aquí es en donde se conoce el conocimiento del Misak, Gallego (Sf) induce que “al calor del fogón se inicia la educación” (p. 14). Siguiendo esta premisa podemos afirmar que la importancia de una unión se hace presente poniendo en segundo plano el aspecto literal de una educación que contenga reglas y metodologías estrictas, en este caso la importancia prevalece en la escucha de historias, la formación integral en donde se ejercen los valores del Misak, sus comportamientos y la importancia de cuidar la naturaleza, una educación que se desenvuelve en todas las etapas de crecimiento y una pedagogía que se desprende desde el respeto. Vasco (1996) deja saber que:

(...) alrededor del fuego, sentados en sus bancos de madera, los mayores hablan y en su voz caminan la sabiduría y el conocimiento de los anteriores. En su consejo, los hijos aprenden el manejo, aprenden el trato; allí se hacen guambianos. (Gallego, Sf, p. 11)

Como vemos en la cita, se reconoce la intención de transmitir la enseñanza que han dejado los antepasados a los mayores con la intención de prevalecer en el tiempo, pero más allá de mantenerse en el tiempo es retribuir a los más jóvenes la importancia del respeto por la naturaleza y todo a su alrededor, de conocer de primera mano el espacio que les corresponde en la tierra y la apreciación por estar aquí como permanencia del pensamiento que ha querido ser extinto.

La intención de generar una pedagogía por el habla y la experiencia de conocer el territorio se hace importante ya que la idea de este método es el ceder los valores que caracterizan al ser Misak. El cuidado del territorio y su lengua es la importancia, el mantenerse en pie cuando su pensamiento ha sido casi extinto es la principal importancia de la comunidad y de nosotros. Desde allí en la Nachak sobresalen los principios los cuales hoy en día siguen siendo transmitidos con la intención de recuperar su pueblo. Debe señalarse que:

Nuestros abuelos nos van enseñando cómo conectarnos, cómo entender que no estamos solos. Que todo tiene vida y que debemos respetar a todo lo que existe. Por ellos hemos ido comprendiendo que la Vida es Sagrada, un regalo de nuestros seres primordiales venidos de las aguas. Somos Agua, somos Aire, somos Fuego, somos Tierra... Somos un solo cuerpo con el Pishimisak. ([Ticca], 2017, párr. 3)

La gran enseñanza Misak viene de generación en generación, es una práctica que ellos cuidan ya que en este lugar (Nachak) y alrededor del fuego es en donde se empieza a construir el puente que los lanza a ver el mundo de otra forma, como un Misak, con la unión que genera esta cultura, con la amabilidad y el respeto por el entorno, por la vida.

Para nosotros la Nachak tiene una importancia fundamental en el tratamiento del proyecto, ya que es aquí en este lugar en donde la educación impartida toma el sentido del pensamiento Misak, este pensamiento que si bien es la representación de la unión de la sociedad y el

colectivismo que busca la permanencia nos lleva al pensar en familia, este pensar que llega a ser el principal fundamento por el que la narración tomará un camino de aprendizaje.

### ***La vida se va tejiendo***

Dentro de la cosmovisión Misak el entorno fue creando desde tiempos atrás un legado espiritual con la presencia del Pishimisak por el cual las personas se guían. Como hemos extraído, esta cosmovisión que es así misma una religión tiene su implante espiritual en un ser supremo y en el legado de los ancestros, dentro de este legado o portavoz la unión familiar es de gran importancia, ya que allí es en donde los primeros conocimientos vienen a florecer, así como en la Nachak se adquiere conocimiento existe otro hacer cultural que teje toda su historia. Gallego (Sf) expresa que “A través del tejido se aprende a escuchar, pensar, observar, responder, se cultiva el equilibrio y la concentración” (p. 16). Pues dentro del tejer no solo se esconde la técnica para crear un implemento para vestir, más allá se encuentra una historia que se aprende y se teje en este lienzo como lo son las prendas del Misak.

Su vestimenta es llamativa ya que tienen una paleta de colores que atrae porque a simple vista resalta con sus colores vivos, tras estos colores Beltrán y Bastidas (2019) cuentan “ (...) la cultura Misak actualmente tiene un vestuario que más de ser una expresión visual o estética se compone por diferentes colores que según la cosmovisión rinden tributo a la madre naturaleza y sus ancestros” (p. 50). Podemos decir que la historia de la comunidad Misak resalta a la vista, en sus prendas se encuentra la semiótica que cuenta su tradición.

Desde las enseñanzas que el Misak va aprendiendo en sus primeros pasos se encuentra el aprender a tejer, no solo con la intención de elaborar sus ropas sino de estar atento a cada tejido porque como dijimos anteriormente, en el tejido se cuenta la historia, entonces en este método el Misak aprende de su historia, teje una vida que hace parte de su cosmovisión:

El telar, es una herramienta utilizada para que niños y niñas, puedan reconocer y desarrollar a través de los hilos, de los tejidos su motricidad fina; aprendiendo a representar y explicitar con cada uno de ellos la cultura y por consiguiente el pensamiento en relación con la cosmovisión. (UNICEF, 2008, p. 113)

Esta cosmovisión está representada en el telar, pues su estructura tiene los cimientos del principio de los Misak, como lo es la familia. En el telar la unión familiar es la que sostiene la cosmovisión, la simbología en su estructura representa la fuerza que hay que tener en familia, la fuerza espiritual que sostiene el pensamiento y su historia. Los mayores cuentan qué:

En nuestra lengua wam, al telar entero lo llamamos nuusri, la gran madre; pero algunas de sus partes tienen también relación con la familia. Así, los dos gruesos troncos laterales (número 1 en el gráfico) que sostienen toda la estructura, reciben el nombre de pasrontsik usri, mamá de todo el telar; los travesaños principales (números 2 y 3) se consideran como los dos hermanos. (Dagua, et al, 2015, p. 53)

**Figura 1.** Estructura del Telar.

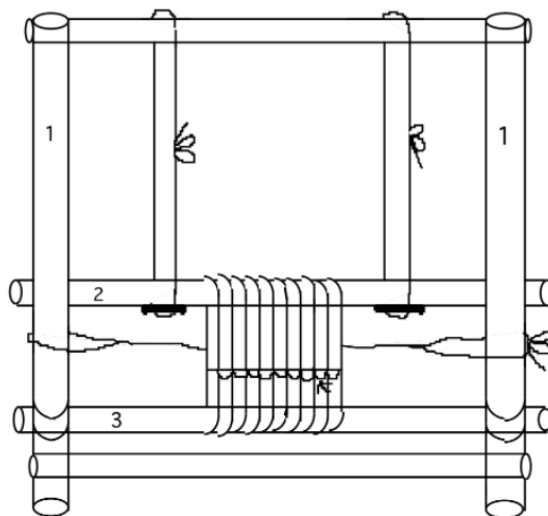

**Nota.** Dagua, et al (2015). *Guambianos hijos del agua y del aroiris*. Recuperado de <http://www.luguiva.net/admin/pdfs/GUAMBIANOS.%20HIJOS%20DEL%20AROIRIS%20Y%20DEL%20AGUA.pdf>

Es así como se empieza a tejer el conocimiento, pues con la simbología que tiene esta herramienta la apropiación y el respeto debe estar presente al tejer y escuchar. Existe un elemento importante en su vestimenta el cual es como un manuscrito. El Tampal Kuari o sombrero que lucen no es solo un accesorio que les da elegancia, en él y su forma en que se teje está la concepción de vida que tiene el Misak, para el Misak la vida está representada en un espiral o mejor dicho en un caracol, para ellos el tiempo corre de una forma diferente:

En nuestro pensamiento guambiano, al contrario de lo que ocurre en la llamada concepción occidental, el pasado está adelante, es merrap, lo que ya fue y va adelante; wento es lo que va a ser y viene atrás. Por eso, lo que aún no ha sido, viene caminando de atrás y no podemos verlo. (Dagua, et al, 2015, p. 56)

Parece que para ellos el futuro es el legado que los ancestros dejaron, algo que ya está construido, que ya fue, quedó plasmado en la historia de tal forma que es algo que no se puede cambiar. Dentro de su cosmovisión saben que el Pishimisak les va a otorgar una misión o les dará una señal de un compromiso que deben construir en tierra, porque para ellos el Pishimisak es quien sueña por ellos y les da la guía necesaria.

En esta cosmovisión el tiempo tiene forma de caracol o espiral, el Tampal Kuari está construido sobre este ir y venir de la vida, ya que el espiral o forma de caracol se enrolla y desenrolla, es una metáfora del recorrido que da el agua, el ir y venir que construye un aprendizaje, así mismo en las etapas del crecimiento del Misak. En el sombrero desde la parte superior se aprecia la historia de la comunidad como podemos ver en la siguiente fotografía:

**Figura 2.** Vista superior del sombrero Misak.



**Nota.** Artesanias de Colombia S.A. (2015). *Fotos Misak Silvia*. Recuperado de <https://repositorio.artesantiasdecolombia.com.co/handle/001/3857>

En el centro de todo es donde nace la vida, donde todo empieza a correr, donde la vida empieza a fluir y con ella la historia de cada Misak, en este recorrido las montañas y la sangre que ha dejado la tierra.

El hombre necesita creer en algo para seguir, necesita de un algo no físico que le guíe y le haga comprender una realidad, esa que para cada quien es verdadera y respetable, en este caso los Misak parten del raciocinio de los anteriores, de esos primeros Misak que hicieron una búsqueda en su entorno averiguando una verdad. En la tierra y el cosmos las espirales están presentes en todo, las galaxias que en su alrededor forman energía fluyendo en espiral, en tierra se encuentra en los caracoles, en diferentes ramas que crecen en forma de espiral, en los remolinos del agua, en los tornados y en muchos elementos que surgen de forma natural, es acá en donde podemos pensar que la cosmovisión de los Misak parece ser más real que otro tipo de pensamientos.

### ***Educar por medio de la Gamificación***

Muchas son las estrategias para establecer una regla educativa en las instituciones, pero no todas estas funcionan para todos los estudiantes. Hoy en día enfrentamos el mundo tecnológico por lo cual adquirir información es tan sencillo, educarse como un autodidacta se vuelve de gran criterio para quienes saben hacer buen uso del internet y medios tecnológicos. Dentro de esta modernidad tecnológica en donde los video juegos hacen parte de las necesidades del humano ya sea para su diversión, pasatiempo, trabajo, etc, también sirven como ventaja educativa.

Entrando en el universo del video juego podemos notar que hay gran público adquiriendo este tipo de herramienta para la vida. Si llegáramos a contemplar el avance que ha tenido este tipo de entretenimiento podemos notar que gran trabajo de los realizadores de video juegos es buscar representar la realidad, no precisamente una realidad de una monotonía humana, sino una realidad estética, una realidad en donde el jugador pueda sentir que está en un mundo casi real del que pueda transmitir su propia emoción en cada misión, una representación oníricamente humana. Es un mundo que atrae al contener sensaciones, envuelve a través de la realidad fantásica, la cual motiva a su uso constante. El sentido es que “El juego anima a la exploración



independiente, pudiendo confluír en él intereses y preferencias personales, especialmente en el ecosistema que lo rodea (...)” ([Revista científica Educomunicación], 2018, p. 94).

Con la idea de invitar a una exploración es la que concluye el uso de gamificación dentro del proyecto, con esta idea de motivar al usuario se reactivará la trascendencia, exploración y aprendizaje para la comunidad Misak, favoreciendo el aprendizaje del lenguaje. Dentro de los usos de las herramientas gamificadas se radica la necesidad de educar, los nuevos métodos educativos establecen el uso de herramientas tecnológicas que amplíen dinámicamente la pedagogía buscando incentivar a los estudiantes a la exploración para de esta forma adquirir más de cerca los conocimientos, es por esto que al generar métodos didácticos se genera una mayor motivación por aprender, por esta razón “Al aplicar gamificación en las aulas, los estudiantes pueden llegar a motivarse para aprender de una nueva forma” (Contreras, Eguía, 2017, p. 95).

### ***El Transmedia para educar***

Los medios tecnológicos avanzan permeando a todo ser humano, dentro de las distintas modalidades como los computadores y celulares el ser humano ha explotado de creatividad buscando mostrar su expresión, de la misma forma en que el mundo se da a conocer con distintas personalidades y maneras de expresar; al otro lado de la pantalla está el consumidor que fácilmente puede llegar a ser contagiado por estas formas de actuar y pensar, dado que cada persona es libre de adoptar el comportamiento y creencias que desee esto llega a afectar a una comunidad que lucha por no ser extinguida.

Para la comunidad Misak la llegada de la tecnología a su pueblo ha sido una manera de extinción de su pensamiento ya que debido a este avance la juventud ha entrado en una pérdida de identidad por lo cual esto representa una baja a la lucha que se ha venido llevando con el tiempo, la idea de recuperarlo todo completo no se puede ver posible al ver como la juventud pierde el legado que los ancestros han dejado con el fin de permanecer y cuidar de la vida.

(...) los jóvenes están asumiendo comportamientos, modas, identidades, estilos de vida, ajenos a las particularidades ancestrales del ser Misak. El docente José Ignacio Cuchillo manifiesta, “en un comienzo aquí en este territorio no había tanta influencia de los medios de

comunicación, radio, televisión, ha entrado de todo hoy vemos la internet, la misma llegada de la energía hizo que nos fuéramos llenando de muchos aparatos tecnológicos innecesarias, considero que poco a poco si esto avanza más estaremos destinados a desaparecer, nuestro vestido y nuestro idioma, porque los jóvenes son buenos para imitar lo de fuera”. (Aranda, Perafan, Mayorga, Moreno, 2015, p. 81)

Estos nuevos avances que ha traído la humanidad ha generado impactos en toda la sociedad, en este caso el pueblo indígena Misak se ha visto afectado con esta llegada ya que esto ha generado que los jóvenes cambien de parecer y estén afrontando comportamientos que no son propios de su cultura, una cultura que ha buscado permanecer en pie después de la colonización, momento en que los españoles llegaron a derrocarlos de sus tierras para saquear la riqueza que yace en ella y esclavizar al pueblo llevándolo al punto de la casi extinción de su pensamiento. La docente del resguardo de guambia Venilda Tumiña, opina:

La tecnología en nuestro caso por ejemplo, uno en la casa de mi papa uno vive esta el fogón y no existía el televisor entonces nosotros permanecíamos con mi papa mi mama mis hermanos todos ahí reunidos en el fogón, entonces ahí siempre está más fuerte la unión familiar, pero en cambio cuando uno ya no tiene, cuando llega la tecnología entonces ya está el televisor, ya esta los equipos todo eso ya los niños ya los jóvenes van y entonces, el fogón poca importancia, a la familia poca importancia y entonces eso también ha debilitado mucho a la comunidad y eso también ha ayudado un poquito a perder pues algo de nuestra cultura; claro que pues también lo positivo, pues dependiendo como uno lo maneje también puede que fortalezca la comunidad dependiendo del uso. (Aranda, et al, 2015, p. 81-82)

La tecnología está ahí no con la finalidad de generar cambios de pensamientos en los seres humanos, ella simplemente es un invento que surgió con la necesidad de facilitarle la vida al humano, para su entretenimiento, pero no precisamente para generar un cambio de cultura, este cambio viene arraigado al consumidor que siempre busca un identificativo con el que se sienta más comprendido. Como lo dice la docente de la cita anterior, la tecnología puede ser positiva dependiendo del uso que uno le dé. Por esta razón y enfrentando la realidad de la llegada de la tecnología a todos los territorios consideramos que el generar herramientas que le sirvan al docente para incentivar la educación va a ser de gran avance.

Se ha encontrado que por medio de la narrativa transmedia se puede generar una alfabetización en el usuario, debido a que esta narrativa expande el universo se vuelve atractivo al consumidor. Si partimos de la modernidad hoy muchos jóvenes prefieren informarse por medio de videos o imágenes con poco texto que les ahorre el tiempo que van a gastar en una lectura, prefieren el resumen audiovisual antes de enfrentarse a una lectura de pocas o bastantes páginas. Frente a la educación transmedia Scolari (2018) refiere que “ (...) el alfabetismo transmedia se podría entender como una serie de habilidades, prácticas, prioridades, sensibilidades, estrategias de aprendizaje y formas de compartir que se desarrollan y se aplican en el contexto de las nuevas culturas participativas.” (Prieto, Díaz y Martínez, 2019, p. 174). Estas nuevas herramientas que buscan integrar al usuario favorecen en el contexto de la enseñanza, ya que al incentivar en una forma agradable a la sensibilidad humana se vuelve más constructiva.

El usuario que se enfrente a un universo transmedia puede tener la satisfacción de entender un universo que ya está construido, la idea es dejar que el usuario construya su mundo por medio de los puentes o diferentes opciones que se le den a elegir, darle a permanecer con la idea de construir su propia realidad.

El discurso transmedia nos permite relacionar los diferentes mundos narrativos que exploramos cada día en una experiencia unificada a través de los medios. En la práctica cada uno de nosotros participa de los diferentes relatos presentes en los medios a través de un discurso propio. (Prieto, et al, 2019, p. 177)

Con base en lo anterior se entiende que al mantener la idea de un discurso propio se incentiva el modelo de educación en el que cada usuario participa. La idea general que nace del transmedia en el contexto educativo es esa necesidad del usuario por intervenir, por colaborar y apropiarse del universo sintiendo que es parte de él. Por este motivo y la problemática que se vive con la tecnología en la comunidad Misak se busca generar un espacio virtual para que el usuario se encuentre representado, así como las culturas ajenas, para de esta forma incentivar y cultivar virtualmente el patrimonio ancestral que han dejado sus ancestros.

## **Estado del arte**

### ***Guambianos hijos del aroiris y del agua***

Es un texto que tiene como fin el señalar la importancia de la investigación y recopilación de conceptos en la vida de los Guambianos, lugar donde están plasmados los pensamientos de los Taitas encargados de enseñarles a los jóvenes Misak su pensamiento e interpretación del mundo.

Constan de una problemática general que explaya durante el texto, la forma en que eran educados anteriormente los nativos expropiando a estos su identidad y obligándolos a adoptar una ajena, manteniendo en los guambianos un silencio que duró durante mucho tiempo, este impuesto por el adoctrinamiento religioso y las escuelas.

Esta escritura es importante destacar que fue creada a partir de la participación de varias entidades como lo fueron sectores de la sociedad guambiana que abarca las autoridades, sabios tradicionales, mayores, maestros, hombres, mujeres y niños Misak, estudiantes de antropología de la Universidad Nacional de Colombia

Este trabajo tiene como fin plasmar la visión de los Wam Misak, denominando este escrito como el gran libro de oro de los guambianos, tocando y explicando los pensamientos más importantes que vale la pena destacar.

### **El agua como el centro de todo.**

Destacan las principales lagunas de las tierras de Guambia y cómo a partir de esta conciben el concepto de origen y vida, sus transformaciones (Ciclo del agua) son en parte una reacción a los seres que viven en el páramo.

Entienden que de los derrumbes e inundaciones salen los denominados Pishau, niños y niñas que nacen a partir del agua y lideran la comunidad Misak, estos son reconocidos en dos, los que llegan cada 35 y 60 años que son los que enseñan y desempeñan el papel de cultivar y otros que llegan cada 100 años que son para la comunidad los más importantes, son los que vienen con colores brillosos, cultivadores de oro, según cuentan vienen llorando vestidos de los

colores del arco iris en tonalidades claras y oscuras (Amarillo, rojo, verde y morado), con ojos brillantes para ver día y noche y al alcanzar los 50 o 60 años de edad empiezan a explicar todos los cultivos (Oro amarillo y blanco).

Señalan cada transformación del agua con su significado, con su forma de crear un entramado con los demás estados, todos tienen una razón de ser, un lado bueno y malo. Explican, como se conforman sus tierras, sus aguas, sus caminos subterráneos, ríos, mar, nube, estanques con un propio significado.

### **Pishimisak y sus seres.**

Conciben a Pishimisak como un ser dueño de los páramos, las aguas y los humanos, tiene el poder de enseñar a cultivar, enfermar y enseñar a curar por medio de los sueños, realiza música a partir de los sonidos, este no es el único ser que se encuentra en el páramo, se destacan muchos más que se desprenden de lo bueno y lo malo todos cumpliendo con un papel dentro de esta.

### **Lo que hay que caminar para recorrer el caracol.**

Es un refuerzo en los conceptos anteriores añadiendo el significado que ellos tienen a partir de este, los cuerpos de agua son el centro del que se desarrolla todo, al igual que la Nachak y su centro que es Nak Kuk el fogón donde el conocimiento se cultiva, dice todo lo referente al ser y el vivir de los Misak ilustrado por los mayores alrededor de esta.

### **Telar y sombrero propio.**

Los Misak ven la vida de cada uno de ellos, su misma existencia es una especie de hilo unido al centro de todo, concepto explicado anteriormente; Todo el proceso de tejido e incluso el mismo mecanismo usado para telar tiene unos nombres que hacen referencia a la familia, en la estructura del mismo está conformada por troncos unas denominadas Madres del telar y otros hermanos, sus ropas están conformadas igual, por hebras que sean verticales u horizontales son madres e hijos.

Proponen su visión del tiempo como una espiral, es algo que viene, va y vuelve, pero nunca inicia o termina, en el transcurso de este se da la vida, los sabios durante esta ofrecen la tranquilidad, la frescura, el mismo Pishimisak, en esta el cambio y la continuidad son tejidas al igual que la tradición y la transformación pero aun así se sostiene la referencia inicial, conciben los cambios grandes como una vuelta más en la espiral, todo esto son entramados con el hilo, sostenidos siempre a su centro, su origen.

Lo mismo es para la vida de los Misak, los originales Taitas les enseñaron a los siguientes, y les enseñan su camino, así mismo estos van con la siguiente generación, pero cada uno va sosteniendo los pensamientos y enseñanzas del anterior, por lo cual los antiguos no se van, consideran que son una unión al centro, y jamás terminara, solo se transformara al paso de las generaciones.

### **La vida es un ir y venir.**

Los movimientos del agua y del sol marcaron para los Misak su estilo de vida, ya que son factores que afectan el proceso de cultivo, elemento esencial para su vivir, en el que recalcan la importancia de recuperar las enseñanzas de los antiguos para adaptarse a la actualidad.

Los Misak clasifican el tiempo en tres grandes etapas: Las etapas de larga duración, las anuales y las diarias. Las de larga duración son avistadas al llegar las inundaciones, tienen un estudio realizada por los mayores que predicen que cada ocho años sale una estrella y al trabajar con ella recolectando la información acerca de las transformaciones del agua, la información de derrumbes y acontecimientos con esta da la bienvenida a los niños que salen de estas, al igual pasa con los de cada sesenta años que son en los que nacen niños que se transforman en los nuevos caciques y también cada cien años son informados de los cambios de cuerpos de agua en su territorio, hecho que consideran muy importante ; las anuales consisten en las sequías y torrenciales, las épocas se dividen en aguaceros, pequeño verano y verano, cada uno tiene variaciones distintas interpretaciones que conforman su vivir durante esos tiempos; y las diarias es en las actividades de su cotidianidad, también entretajadas en el ciclo de la espiral que constan en la repetición de tareas domésticas y agrícolas.

### **Casas Misak.**

Hay varios estilos de casas tradicionales, eran llamadas Pinitsiya, Tsusaikya y Litsiya, en las cuales varían en el entramado de la paja, las ventanas eran orientadas al sol, naciente y poniente, consideradas ojos de la casa, puertas donde entraba la luz y marcaba el tiempo de la vida cotidiana, como era la hora de levantarse, la hora de cocinar y la de trabajar. También según el comportamiento del sol y sus rayos marcaba el día y año, sobre una espiral de piedra, la cual se convirtió en el calendario Guambiano.

### **El ser Guambiano.**

Se define el concepto de Mayeiley que significa “Hay para todos” el cual era un fondo común en el que los Misak trabajaban y aportaban con alimentos y trabajo, se repartían de manera equitativa a cada uno de los integrantes de la comunidad, sin importar la edad ni posición, si diste más o menos es todo en beneficio de todos, de esta manera coexisten en armonía antes de la llegada de los que denominan “Blancos”, lo cual realiza esta tarea más difícil de transmitir a la nuevas generaciones ya que son reemplazadas por las del exterior.

En la hora de repartir un caldo, las mujeres deben de dar Latá-Latá que significa que no hay igualdad ya que hay distintos tamaños de platos y un orden en el que se reparte, no habrá ninguno que no reciba comida, pero dependiendo de quién es se le dará de primero o de últimas, es una vergüenza para ellos si alguien recibe cuando no es su turno, si a alguno se le dejará sin comida, se le deja sin derecho.

El derecho Guambiano es el derecho mayor, completamente distinto al de los “Blancos” es decir los Colonizadores, que no armaron un derecho en conjunto con los originarios y fueron autónomos, dejándolos sin derecho alguno.

### **Mingas – Alik.**

Mingas es considerado un momento de unión, una llamada al trabajo conjunto, es una fuerza y una unidad, en estas se acompañaba con música y danzas conformadas por El palepaluz, tambor y flauta, hay distintas Mingas, la primera se denominaba Minga de Caciques, esta se utilizaba antes de la llegada de Colón, en el cual se reunía los productos de la cosecha y una parte

se repartía para todos, y lo que sobraba se guardaba en un almacén, la segunda se denomina Minga de Cabildo que se originó después de la Colonización en el que del todo el producto que se producía una pequeña parte era para la comunidad y el resto era para el cabildo, si alguien faltaba ponen a todos a trabajar, el resto de mingas eran para unir fuerzas, en la construcción de puentes y recolección de productos específicos como el maíz y el café, otras para las iglesias, para construir casas, para la menstruación de las mujeres o para funerales y finalmente para las escuelas.

### **Conclusiones.**

Tras quince años de lucha se ha recuperado parte del territorio Nipirau, pero la misma conclusión a la que llegan todos los participantes de la investigación, es decir la misma comunidad Misak es que no es suficiente, se sabe a través del recorrido de conceptos que fueron plasmados, el centro, su origen son los cuerpos de agua, en este territorio cedido son alejados de este, viven lejos de donde nacieron, que conlleva a un número inimaginable de problemáticas entre ellos mismos, no hay agua para todos, no hay equilibrio y es vulnerado el derecho propio.

Imposibilita que los antiguos sigan con sus enseñanzas a los jóvenes, no pueden crear la armonía y el cuidado con la naturaleza para mantener el agua, darles su camino para recorrer la espiral, todo el concepto en el que consiste el Latá-Latá.

Sus tradiciones se pierden al tiempo que dependen de afuera para recuperar el Nipirau, para respetar el Pishimisak y recuperarse por completo.

### ***Confrontando la cultura hegemónica desde el pensamiento Misak***

El objetivo de esta tesis es descifrar cómo mantienen la identidad a pesar de haberla perdido al igual que muchas comunidades indígenas en la época de la colonización, la cual prioriza el consumo propio y la obtención de bienes para sí mismo antes del ser, definiendo al individuo por nivel de importancia, de utilidad.



También plantea la problemática de la tecnología y la ciencia asegurándolo como un peligro presentando una lucha sociocultural, a lo cual propone un objetivo de potenciar estos conocimientos en la práctica educativa para hacer notar la forma en que una comunidad indígena puede prevalecer a la evolución constante del mundo.

Plantea tres técnicas, una es la de observación participante, para realizar una investigación más amplia mientras conviven en las actividades y vidas de los nativos, enriqueciendo el texto con la experiencia, la segunda es la entrevista abierta por medio de la cual se recolectan datos de forma amplia y más detallada, la tercera que implementó fue cartografía simbólica en analizando y explorando la geografía y la ubicación de los distintos grupos de esta comunidad.

### **Los medios masivos de información.**

A partir de los medios de las herramientas tecnológicas tales como teléfonos inteligentes, computadores, tablets y televisores, crea un fenómeno llamado la globalización y el capitalismo en el que se replican modas o estilos de vida de mundos del tercer mundo en el que surgen como ejemplo culturas urbanas que son divulgadas son la de los Emos, los Raperos y los ahora conocidos Influencers, alejando las tradiciones tales como las ropas, la música el idioma y demás subcategorías que componen la identidad de un pueblo, cosas con las que ha luchado la comunidad Misak a través del tiempo por medio de la educación de sus jóvenes.

### **La educación Misak.**

Para hablar de la educación se debe exponer primero las tres etapas más importantes que han vivido los Misak y qué consecuencias tuvo, en la primera etapa, es decir el origen de este proceso de educación fue antes de la colonización, en su estado más virgen.

Primordialmente se enseñaba la educación propia, donde despertaban una cosmovisión basada en la armonía con la naturaleza, la convivencia con la familia y con la misma comunidad, como grupo sienten una unidad, estos son instruidos en la casa por medio del Nachak que significa cocina y en ella el fogón, donde la familia se encarga de hablar sobre su conocimiento, tales como vivencias, historias, mitos y consejos, normalmente en este espacio la jerarquía consta de primero los viejos, luego padres y madres y por último de los hijos.

También una parte fundamental y usada como complemento eran los médicos naturales, encargados de armonizar las energías, curar enfermedades y enseñaba el cómo convivir con la naturaleza. Estos últimos eran encargados de comunicarse con espíritus naturales, que conviven en los cuerpos de agua especialmente el espíritu mayor Pishimisak quien era capaz de entregarle sabiduría.

El segundo momento es en la colonización, que estos por el ansia de promover su cultura crearon escuelas, algunas dentro del pueblo Guambiano promulgaban la religión con base en la sagrada escritura, la escritura del castellano y los conocimientos occidentales, en estas se despojaron e incluso prohibir el hablar otra lengua distinta, ropas y todo que fuera en contra de la educación cristiana, dando castigos tales como rezarle al dios católico perdón por esos dichos pecados.

El tercero se compone más a consecuencia del anterior nombrado, que es el momento en que se lucha por la recuperación de las tierras usurpadas por los terratenientes bajo la política con el principio de “recuperar la tierra para recuperarlo todo” promulgado en el “Manifiesto 35 Guambiano de 1980; Aquí es donde se le hace hincapié a la importancia de la educación para la recuperación de la identidad cultural en el que se enseña la lengua materna, se crea un pensum propio donde se suplían las necesidades de la cultura, dentro de este proyecto educativo se conforman El Programa de Educación conformado por miembros del Magisterio Guabiano.

Claramente la educación en Colombia no es la que estas comunidades desean llevar a práctica ya que llevan en esta una estructura colonial, momento en el que la tesis da una fuerte crítica cuestionando los intereses de esta misma, dando su punto de vista en el que ilustra cómo esta es utilizada para fortalecer el sistema político impuesto por un gobierno corrupto.

### **Aspecto cultural.**

Los nativos tienen como base la naturaleza, donde les es proporcionado el alimento y el hogar, para ellos no solo es lo terrenal sino también lo espiritual, porque el del territorio para ellos es una manera de leer y guiar su vida misma.

Alrededor de esta nace, la cosmovisión, autonomía y las costumbres, ya que en ese espacio ellos conciben el ecosistema como espíritus, las plantas, los animales, montañas, ríos, lagunas y astros, todos estos comparten un idioma con los mismos Misak, el wam, que son sensaciones por las que se comunican y armonizan.

### **Pueblo Guambiano en la actualidad.**

Hoy en día los jóvenes Misak tiene acceso a la televisión por cable y celulares lo cual en la tesis nombra como “Tensión identitaria” al consumir la información obtenida en estas de una cultura occidental.

También al expandirse y conseguir terrenos fuera de los resguardos, hace que sea más fácil que los jóvenes se familiaricen con elementos externos, haciendo que estos pierdan todo interés en la propia, dejando de vestir sus prendas y pensar como lo hacen los propios Guambianos.

### **Resultados de la investigación.**

Los resultados en los aspectos que le han permitido a la comunidad Misak prevalecer son enlistados de la siguiente manera, El Nachak donde se enseña en familia a los jóvenes distintos conocimientos, Los Tatas, que son las autoridades que luchas por la resistencia de su cultura, La implementación de los elementos identitarios como los vestuarios, tejidos y mismo sistema económico en base al cultivo, y por último la espiritualidad junto a el territorio donde son originarios.

### **Conclusiones.**

EL único aspecto que se ha hecho por medio de varios estudios, para que una cultura prevalezca ante el cambio y la evolución del mundo, es la educación, lo más esencial que deberían tener presente las instituciones educativas son el preservar las distintas comunidades originarias de nuestro país, más que las historias de otros países que no aportan en nada a los jóvenes, si este aspecto es cambiado, podemos volver a establecer la identidad de un país entero, un ejemplo es la comunidad Misak que a pesar de todo, no ha perdido y ha renacido de casi la misma extinción.

### ***La fuerza de la gente***

Este relato es contado desde la perspectiva de un Guambiano que llegó a ser Gobernador, es una autobiografía en el que cuenta cómo fue la lucha de los Misak y las penurias que vivieron a lo largo del tiempo, perdiendo sus viviendas, cultivos y tierras. Lo realiza por medio de recolección de testimonios de viejos Terrajeros como su familia, complementando con la del autor.

#### **Origen.**

Pishimisak, el conocedor de todo y creador de todo, dueño del territorio junto a los Guambianos, sus tierras eran infinitas, comparadas con los resguardos de hoy en día.

De una gran tormenta germinó las semillas, de ahí salieron variedad de cultivos, pero no había quien cuidase de ellas por lo cual los ríos parieron hijos del agua Pishau al tiempo crearon a los que dirigieran el pueblo para que los guiarán y enseñarán, de ahí nacieron los Kasik.

El Nipirau, la gran tierra, era de todos, no era de nadie en particular, no existían las parcelas ni nada que separará una tierra de otra, las cercas eran para proteger cultivos, para nada más.

#### **Historia de la conquista.**

Según viejos relatos de mayores, empezó la toma de sus terrenos con estafas hacia los verdaderos dueños de las tierras, los blancos, les mentían realizando intercambios de terrenos por maquinaria y alquileres de terrenos, así con el tiempo ya que los Misak no sabían leer o escribir, les hacían firmar contratos en los que se estipulaba la venta de sus terrenos, claramente antes de eso de manera silenciosa creaban croquis de los terrenos para hacer los papeles correspondientes, poco a poco de este modo fueron orillando a los indígenas hacia las montañas.

Al enterarse, el gran disgusto en la comunidad se hizo notar, empezaron a quejarse, con ayuda de algunos voceros, pero no se logró nada, después de intentar crear un diálogo, se pasó a luchas por sus tierras y derechos entre 1853 - 89, de los cuales tampoco resultó nada, las tierras pasaron por diferentes dueños, generación tras generación.

Decían los antiguos que los Misak como comunidad eran dueños de las tierras, podrían cultivar y hacer lo que fuese con la tierra desde que fuese en beneficio de todos, luego comparaban con el contexto en el que estaban, a punto de la extinción total, al no tener cultivos ni tierras ni absolutamente nada, empezaban a desaparecer por el hambre y las condiciones a los que los blancos los sometieron. Lo poco que podrían cultivar era porque les daban pequeños pedazos de tierra a cambio de cuidar las tierras de los terratenientes, ahí denominando a los Misak como Terrajeros, sin importar la edad y sexo.

En un resguardo los Misak lograban vivir cómodamente, dentro de su vida podría elegir hacer las cosas o no, al contrario de los que vivían en las haciendas de los terratenientes, que agotados trabajaban día y noche.

En los 60's empezaron a desarrollarse movimientos y organizaciones indígenas, intentando recuperar cada aspecto de las comunidades.

### **Luchas en los años 20's.**

Después de pasar muchos años, poco a poco se fue realizando un movimiento jurídico para quedarse con las tierras, recuperándose de las manos de los terratenientes del momento, pero esto tuvo bastantes problemas, quien ayudaba a los Misak, en un momento de corrupción cedió el título de los terrenos a cambio de dinero aprovechándose de su analfabetismo, lo cual hizo que pasaran 30 años más para poder entrar en sucesión de las tierras, lo cual fueron tiempos difíciles para los Misak, puesto que fueron años sin alimentos, ni hogares.

## **Conclusiones.**

A través del libro se puede leer la intención narrada por medio de las vivencias e historias de la comunidad, de cómo fueron atormentados por los colonizadores, como se mantuvieron de pie a pesar de las condiciones en las que vivían, nos da una completa perspectiva de los viejos y como lucharon incansablemente hasta lograr recuperarse a sí mismos y sus tierras sagradas.

### ***Segundo plan de vida de pervivencia y crecimiento Misak***

Este proyecto tiene como objetivo defender a los Misak a nivel gubernamental y política de forma organizada, en los cuales plantean algunas metas, para hacerlo posible, entre estas está la ampliación del territorio Misak, el mejorar la economía propia dentro de la comunidad y la organización de la confederación misma.

Su método fue la realización de varias reuniones con las cabezas de los Misak, para hablar sobre las necesidades reales y el contexto en que estaba la comunidad para empezar a desarrollar la herramienta estratégica para asegurar la pervivencia de la sociedad indígena. La financiación del proyecto es un Fondo alimentado con el presupuesto público, donaciones y demás colaboraciones privadas, en los cuales serán administrados por tres representantes Misak y dos del mismo gobierno.

### **Música, cantos y danzas.**

Para la comunidad Misak, los rituales musicales son una forma muy cercana de ellos para comunicarse con sus espíritus de la naturaleza, estas eran usadas para acompañar a las mingas, reuniones de muchos Misak para realizar tareas como construir puentes o casas; de estos salir instrumentos como las flautas y tambores que eran hechos con huesos y materiales animales y vegetales.

### **Astros.**

Para ellos los astros tienen un lenguaje, uno que les dice el tiempo de cultivar y cosechar, unos también les brinda la medida del tiempo, también de cómo es diseñado su propio vestuario,

al tiempo los cometas y astros que se mueven son tomados como el estado de un núcleo familiar, todo relacionado en cuerpo y espíritu.

### **Idioma.**

Para los Misak es importante la comunicación con cada componente de la naturaleza, de su territorio, cada animal, planta, roca, montaña o cuerpo de agua tiene su forma de hablar y transmitirles cuenta de que carecen y que necesitan, claro que también tienen su propia lengua para comunicarse con los demás seres humanos, o miembros de la comunidad, son dos lenguas distintas para usos distintos.

### **Política de reconstrucción cultural.**

Como sabemos la reconstrucción cultural viene de conocerla, conocemos los elementos principales de la cosmogonía Misak, el Nipirau es uno de esos, el territorio es algo importante ya que es el hogar y el modo de sostenerlos todos como comunidad, no existe lo individual, todos trabajan para alimentar a todos, la economía es de la misma manera, también se encuentra el Nachak donde se comparte y se enseña en el seno de las familias compartidas por los mayores, todo eso son caminos que los antiguos nos enseñan para seguir en la espiral de la vida.

Debido a esto el objetivo tiene como desarrollar un patrimonio cultural a todos los aspectos que constituyen la cosmovisión Misak, su territorio y su mismo plan de vida, en estos hay varios puntos a resaltar.

La primera es el Derecho Mayor, es decir el derecho a decir sobre su propia vida de forma colectiva y a favor de la comunidad, también que el contacto con los occidentales son simplemente de entidades a entidades, sean sociales, de gobierno o autoridades, luego está la de fortalecer el derecho territorial, también se encuentra el fortalecimiento de la lengua materna *na Namui Wam*, dando importancia a la tradición oral de la comunidad, identitario y político, también es importante resaltar el fortalecimiento de la educación de conocimientos ancestrales en las instituciones educativas de la comunidad.

### **Resultados de la investigación.**

Los resultados de la investigación arrojaron varios relatos y falencias en cuanto a la organización de la comunidad, el tener una estrategia y unas metas específicas que ayudan a los Misak a reforzarse y crecer, reforzando los aspectos importantes que los destacan, se construyó un documento un plan a seguir y una ayuda abierta a la demás parte de la sociedad, para apoyar a la gente nativa de nuestro propio país.

### **Conclusiones.**

El objetivo principal de la comunidad es el fortalecimiento propio de su cultura, de su autoridad y su tejido social, recuperando la dignidad como verdaderos propietarios de su hogar, así dando como principio el núcleo familiar de la que se basa esta para persistir.

Se quiere también restablecer la confianza entre la comunidad indígena y blanca, para una convivencia y reconstrucción espiritual-cultural económica, política y ambiental. A Partir de aclarar los puntos fundamentales, se trazará un lineamiento de verificación de las metas cumplidas y así evaluar el trabajo realizado.

### ***Educación en el fogón (conductas contra-conductas del pueblo Misak)***

Es un estudio acerca de unos de los elementos más importantes de la comunidad, el fogón, como medio educativo y de resistencia del pueblo, en el que analizan cada uno de los aspectos que se transmiten en este escenario.

Se busca comprender el modo de relacionarse, actuar y ver de los Misak a través de sus historias sobre su cosmogonía, el cómo a partir del pensamiento, toda su vida se despliega y funciona como un organismo, descifrando sus pasados y el cómo actuar en el ahora, todo en base al concepto de la “Recuperación” y también las conductas en las comunidades, también entendiendo en las contra-conductas, que fueron impuestas en la época de la colonización; es un lugar donde se imparte el gobierno familiar y comunal para la lucha, la insumisión.



### **Prácticas de vida.**

Impuestas por los blancos ante la imposición de la evangelización en la comunidad, sus tradiciones fueron destruidas y manipuladas, su lengua fue prohibida y sus ropas reemplazadas, sus dioses y creencias, de ahí nació la educación formal, la enseñanza de la lengua castellana, la alfabetización, por ley todos los niños debían ser educados, silenciando las enseñanzas los mayores y demeritando estas, esta era la estrategia de los terratenientes para debilitar el pueblo y poder dominarlo.

Durante esta época algunas familias realizaban reuniones clandestinas para actualizarse y organizarse con otros pueblos, en esta se gestó sobre la lucha indígena creando una gran asamblea en 19, en esta se tocaron diversos puntos, siete en total fueron los principales, el primero era la recuperación de las tierras, segundo la ampliación de los resguardos, tercero es fortalecer los cabildos indígenas, el cuarto no pagar los terrajes, quinto restaurar y dar a conocer las leyes indígenas y su justo uso, sexto defender su cultura como su lenguaje, sus creencias y costumbres, y por séptimo crear instituciones educativas con profesores nativos reforzando su cultura respectiva.

### **Estrategias de educación.**

En la recuperación de su terreno se desarrollaron distintas estrategias educativas como material ilustrado, en forma de cartillas en dos lenguas, la propia “Wam” y el castellano, recreando historias sobre animales, vivencias y enseñanzas de viejos, de espíritus naturales.

### **Minga.**

El mantener la comunidad con autoridad y la unidad, es la forma de defender sus costumbres, sus territorios, su naturaleza, su visión, sus leyes, con la forma en que mantienen un equilibrio y sintonía con la naturaleza, todo esto desde el aspecto importante del fogón, donde nacen las ideas y la lucha.

Junto a esto La Minga, reuniones para construir, realizar una cohesión social e ir en contra de las imposiciones occidentales, se produce la masificación del pensamiento, diálogo y festejo,

ahí se produce el trueque de alimentos y semillas, es tomada como una fiesta, donde hay alegría y unidad.

### **Conclusiones.**

El fogón es una estrategia buscando la pervivencia del Misak, la resistencia y la recuperación del pensamiento de la propia representación como autoridad.

La contra conducta es una acción estratégica uniendo distintas visiones del mundo, para poder de una manera fuerte recuperarla historia y autonomía.

Las conductas impuestas en el pasado eran una estrategia muy fuerte contra las comunidades para doblegarse y usarlas, enterrando sus saberes ancestrales.

### **Métodología**

Habita el espíritu del páramo Pishimisak, recorre los caminos de las hijas e hijos del agua

### ***Historia de fondo***

Universo Pishimisak llega a nuestro camino con la premisa de su manifiesto Misak Misak ‘recuperarnos todos para recuperar la tierra, para recuperarlo todo’ La comunidad Misak Misak se encuentra ubicada en Colombia, en los departamentos del Valle del Cauca, Huila, Caquetá, Meta, Putumayo, Cundinamarca, y en su mayoría en el sur de Colombia, en la vertiente occidental de la cordillera central, en el departamento del Cauca o Kauka para los Misaks Misaks ‘madre de los bosques’ principalmente habitando el resguardo de Guambia y el municipio de Silvia. Es clave mencionar que desde la década de los 80’s la comunidad Misak Misak ha estado en un proceso de reconstrucción de recuperarlo todo, de allí que entre ese reconocimiento identitario hay un volver a nacer después de que fueron despojados de su ser y territorio, a causa de la colonización en nuestro país.

Son reconocidas y reconocidos como las hijas e hijos de la raíz del agua, desde la noción del agua no solo vista desde la superficie sino también comprendiendo como está se encuentra filtrada bajo la tierra, la manera de entenderla en sus ciclos, recorridos y transformaciones da los

pasos para un regirse en la vida de la comunidad Misak Misak. De esta forma han ido construyendo su pensamiento y la manera de percibir el mundo. En este nacer entre el agua se encuentra una figura muy importante en la cosmovisión de los Misaks: Pishimisak, espíritu y guardián del páramo, dueño de todo. Pishimisak, que se traduce a tres palabras en la lengua madre de los Misaks namrik, Pi - agua, Pishi - fresco y Misak - gente, así el Espíritu del Pishimisak que tiene por interés de que existe en un sistema dual, lo que normalmente en otras cosmovisiones o religiones solo se concibe como un espíritu o deidad masculino, aquí es hembra llamada Mama Chuminga, espíritu del Páramo y macho llamado Mutautasiro el espíritu del aguacero, esta dualidad está muy presente en sus interpretaciones del mundo, la luna y el sol, lo caliente y lo frío... Pishimisak coexiste con muchos seres naturales y místicos presentes en la vida, muerte y hacer de la comunidad Misak Misak, hay entre ellos una profunda relación intrínseca y vital de respeto, amor, reciprocidad y agradecimiento por todo lo que Pishimisak y sus seres riegan en la tierra y el agua. Esta comunicación está dotada de la voluntad y voces propias de Pishimisak y sus seres, así, el briznar rodeado del viento, las curiosas formas de las nubes, la lluvia leve en contrastes antónimos con la lluvia pesada, la fuerza y viveza que nos ofrece el fuego, los palitos de madera flotando en el agua, el canto de las aves y otros sucesos naturales afloran en la vida, pensamiento y sensibilidad de la comunidad Misak Misak.

Desde el campo de la transmedialidad el arco narrativo de Universo Pishimisak brinda una mirada de curiosidad inminente ante el mundo de la recreación de ciertos pilares de la cosmovisión Misak Misak por medio de un Web doc informativo de su lucha con la tierra y la identidad junto con un foro participativo, la animación y relatos en voz en off de la propia comunidad y una mirada divertida con el juego memorama o juego de memoria, que lleva por título guardianes del Pishimisak, estás tres llevan en común el aprendizaje y objetivo de recuperar por medio de las nuevas plataformas de la web un mundo por explorar que nos fue arrebatado, pero que ha sido de una ardua lucha el ir reivindicando a través de décadas el legado del pensamiento de vida de la comunidad Misak Misak, desde sus comienzos con su narraciones en presencia de la oralidad de los mayores y ahora abriendo las puertas a un universo creativo de nuevas maneras de narrar desde las nuevas plataformas y recursos que nos ofrece la red.

### *Sinopsis*

Las hijas e hijos de la raíz del agua Misaks, nos acompañan a recorrer y habitar su territorio ancestral, junto a su guía, Pishimisak, espíritu del páramo y sus seres, que forman parte del todo, y están presentes en la vida y ser de la comunidad Misak. Universo Pishimisak es un proyecto de narrativa transmedial, de género cinematográfico documental, que aborda diferentes convergencias de medios que tienen como objetivo el aprendizaje interactivo y la preservación del patrimonio cultural indígena del que hace parte Colombia.

La primera plataforma que se abre a nuestros cibernautas es un Webdoc en el website design wix, que reúne a todas las plataformas que se desplegaran en la exploración de Universo Pishimisak. Allí Los usuarios encontraran información textual de la recuperación de identidad y territorialidad que la comunidad Misak Misak ha llevado desde la década de los 80's y anexos de fotografías de la historia.

Llegados a este punto narrativo, ahora el usuario tendrá una experiencia más interactiva por medio de la plataforma 360 que se compone de tres capítulos que van acompañados de relatos en voz en off de la comunidad Misak Misak. Aquí el usuario podrá dirigir su mirada a tres espacialidades del Universo Pishimisak, y desplazarse con el scroll donde desee.

El primer capítulo se titula -los seres místicos del Pishimisak- (un nacer que viene del agua). Aquí la comunidad Misak Misak relata la importancia de la unión que hay entre el espíritu del páramo Pishimisak y sus seres, la manera en la que llegaron al mundo desde los ciclos del agua, y como cada ser de la naturaleza tiene una voz y presencia en su pensamiento de vida, visualmente recorrerá el paisaje de Guambia, sus montañas, frailejones, animales... en conjunto con los fenómenos naturales.

El segundo capítulo 360° llamado -La unión es el fuego- (La Na-chak , la cocina), la comunidad Misak Misak nos cuenta como en la cocina se da la unión familiar y se comparte la palabra, además de gestarse alrededor de este los valores. Visualmente el usuario recorrerá la cocina de estética Misak donde se encuentra en el centro el fuego y los elementos tradicionales que hacen parte de ella.

El tercer capítulo, -La vida se va tejiendo- (El Nuusri, telar) aquí la comunidad Misak Misak nos relata como a través del tejido y sus formas de hilar se dan las concepciones semióticas de su cosmovisión y pensamiento de vida, a través de diferentes elementos de indumentaria, mochilas, collares, vestuario.

Por último, el juego memorama o juego de memoria, que lleva por nombre 'Guardianes del Pishimisak' aquí se encontraran diferentes iconos de elementos representativos de la estética del pueblo Misak junto a las palabras que identifican al objeto escritas en su lengua materna Namrik, buscando el entretenimiento del usuario, a la vez que las palabras del lenguaje indígena se van incorporando a la memoria colectiva.

### ***Plot Points***

El arco narrativo del Universo Pishimisak se construye de forma expansiva por medio de diferentes medios narrativos que ahondan en el mundo de la transmedia creando una experiencia inmersiva a los usuarios cibernautas.

La primera experiencia de los plot points que encontrara el usuario, consta de un Web Doc en Wix en el que se recopilan en textos informativos y a modo de foro diferentes recursos de comunicación literarios y artísticos como relatos, cuentos, crónicas, dibujos, fotografías ... de la comunidad Misak Misak, en el que narran sus experiencias historias y pensamientos de vida. Aquí también se brinda una contextualización de la recuperación de territorialidad e identidad que el pueblo Misak Misak ha tenido desde la década de los 80's.

La segunda experiencia inmersiva comienza con los relatos y crónicas narrativas en voz en off del pensamiento de vida del pueblo Misak Misak, acompañados de movimientos 360 que conllevan a procesos de animación de los diversos espacios, seres y elementos esenciales de la cosmovisión de la comunidad Misak Misak.

La fragmentación de la plataforma 360° empieza desde el origen, siendo Pishimisak espíritu esencial y ser que abarca todo, se levanta desde la altura de las montañas en territorios

sagrados parámetros que se asoman en los verdes paisajes de Colombia, de allí que a través de su presencia en la vida de la comunidad Misak Misak estarán dos fragmentos más, en los que habitan los modos de vida y hacer de la comunidad Misak Misak.

La Na-chak, espacio llamado así a la cocina Misak en su lengua materna Namrik, se encuentra en el segundo fragmento de la plataforma 360°, nos relata la importancia del fuego como centralidad de la Na-chak y la unión familiar en la que se comparten los pensamientos de vida y sueños. La espacialidad de la Na-chak, rodeada de alimentos propios de la región que son sembrados en sus huertas y campos, la cebolla, ulluco, habas, papas entre otros que hacen parte de la vida y siembra cotidiana de la relación con la tierra.

El tercer y último espacio de la plataforma 360° abarca el tejido como acción de vida, en cada hogar el Nuusri o telar, donde se tejen las formas y símbolos representativos del pensamiento Misak Misak, así, el vestuario, las mochilas, y otros elementos elaborados, nos cuentan y narran algo, un ejemplo de ello es el Tampalkuari, sombrero tradicional Misak, sus formas y colores representan el cielo, aguas, lagunas, la sangre de los ancestros en la recuperación de sus territorios y otros elementos representativos de la identidad Misak Misak.

Para finalizar, el último plot point de Universo Pishimisak es un juego que tiene por nombre memorama o juego de memoria, aquí, a través de iconos visuales de elementos de la comunidad Misak Misak junto con inscripciones de los iconos en su lengua materna Namrik, hay una interacción del jugador que además de divertirse descubriendo las cartas que forman pares, irá aprendiendo algunas de las palabras más significativas dentro del pensamiento Misak Misak.

### ***Perfil del usuario***

En nuestro proyecto podemos llegar a varios tipos de usuarios, internautas que usan el internet como medio de educación, al buscar información sobre la comunidad Misak, saldría como primera opción nuestra página, por su forma interactiva y completa de enseñanza, los elementos principales para poder entender su cosmovisión y cultura, esta puede ser utilizada para

una variedad amplia de usuario, con rangos amplios de diferencia de edad, bajo motivaciones diferentes, potenciados por instituciones, escuelas, redes sociales y hasta el mismo propio.

Jacinta es una niña Misak que ronda los quince años de edad, acudió a la escuela Misak y ahora cursa en la Universidad Misak, en un punto está adquirió un teléfono celular desde el cual podía navegar en el internet, a lo cual le es más interesante que las herramientas que son usadas en su cotidianidad para enseñarle, al paso del tiempo en que está explora en el ciberespacio, siente la presión cultural occidental, interesándose cada vez más por esta, en la universidad les incitan en la búsqueda de su propia cultura en la red, recomendando nuestra Webdoc “Pishimisak” donde por medio de muchas historias con las que está familiarizada y con nuevas maneras de interactuar con su mundo, viéndolo desde un modo innovador, incluyendo un breve discurso incentivando el orgullo de la identidad Misak, está reafirma la importancia a partir de esto y empieza a promover su cultura y abstenerse de la influencia del exterior, terminando por jugar complementando sus conocimientos y enseñanzas.

Antonio es un joven, que estudia antropología, muy entusiasmado en las culturas de su propio país, este al buscar información encontraría que muchas de estas han sido adoctrinadas por otros pensamientos después de la conquista, despojados de sus raíces y creencias, al ser los Misak una de las comunidades más apegadas a su identidad y por la que luchan día a día, decide buscar sobre estos, en su camino se encuentra con el proyecto “Pishimisak” donde encontrara como se logró esta resistencia e información de cómo se recobraron de cero, explorando y buscando los relatos contados por los mismos nativos, ayudándole a determinar los factores vitales de una comunidad indígena.

Camila es una niña que el octavo grado, en la área de ciencias sociales, dentro del pensum de la clase está enlistado el tema “las comunidades indígenas de Colombia y la colonización”, el maestro para dar un ejemplo de manera lúdica a sus estudiantes les pide entrar a nuestro Webdoc “Pishimisak” donde podrán explorar las temáticas e historias de los nativos en la época, también divirtiéndose con el juego donde aprenden algunas palabras en el idioma nativo, familiarizándolos con culturas muy únicas de su propio país.

## ***Formulario multiplataforma***

### **Plataforma principal.**

*Pishimisak*

Página: Wix

Formato: Digital/ Online

***Historia.*** El Web Doc de la pagina Web Desing Wix es la primera mirada que el usuario recorrerá, allí se despliegan diferentes botones y pestañas que dan las pautas para el recorrido, en los demás recursos narrativos transmediales que forman parte de todo el Universo Pishimisak.

Directamente desde la plataforma Wix, hay una pestaña en la que el usuario obtendrá información textual del proceso en la historia de recuperación de territorialidad y pensamiento Misak, junto a fotografías de la comunidad Misak Misak desde la década de los 80's hasta la actualidad año 2021.

También un foro participativo en el que la comunidad Misak puede reconstruir sucesos, pensamientos de vida y tradiciones de su cosmovisión, en diferentes medios expresivos, la escritura, el dibujo, la fotografía.

***Experiencia.*** Informativa, visual.

### **Plataforma secundaria.**

Relatos.

Página: YouTube – (Documental ilustrativo 360°)

Formato: Digital/ Online

***Historia.*** Dividida en tres capítulos de duración de 05:00 min cada uno, se recorren por medios de flechas los diferentes espacios que habita la comunidad Misak Misak, en relación a



Pishimisak y sus seres, y como a partir del pensamiento arraigado a la naturaleza se dan las tradiciones y costumbres de sus tiempos de vida.

***Experiencia.*** Interactiva, lúdica, emocional, inmersiva, sonora

**Plataforma terciaria.**

Guardianes del Pishimisak

Página: Juego online - Memorama

Formato: Digital/Online

***Historia.*** Guardianes del Pishimisak, juego de memoria semiótico que cuenta con los elementos tradicionales de la cosmovisión y tradicionalidad del pueblo Misak, junto con inscripciones textuales de los iconos en lengua materna Namrik.

***Experiencia.*** Interactiva, educativa, inmersiva

***Plataformas y canales***

**Web doc Pishimisak.**

será nuestra plataforma principal la cual contendrá todas las entradas a las distintas plataformas. Se presentará a los personajes principales en una primera instancia y se encontrará información de distintos elementos de la identidad Misak, representado por ilustraciones y un ambiente sonoro.

**Relatos – Documental ilustrativo 360°**

Al hacer clic en uno de los varios botones del Web Doc se llevará a l usuario a la plataforma de Youtube donde encontrará respectivamente del botón un entorno en 360° animado con los componentes de ese escenario, donde se escucharán relatos de la misma voz en off de los nativos, contando distintas historias y vivencias.

## Guardianes del Pishimisak - Juegos

El estilo de juego de la plataforma será de memorama, donde tendrán que poner pares de un objeto ilustrado y su palabra en idioma nativo que le representa, con la finalidad de completarlas por completo.

### El viaje del usuario

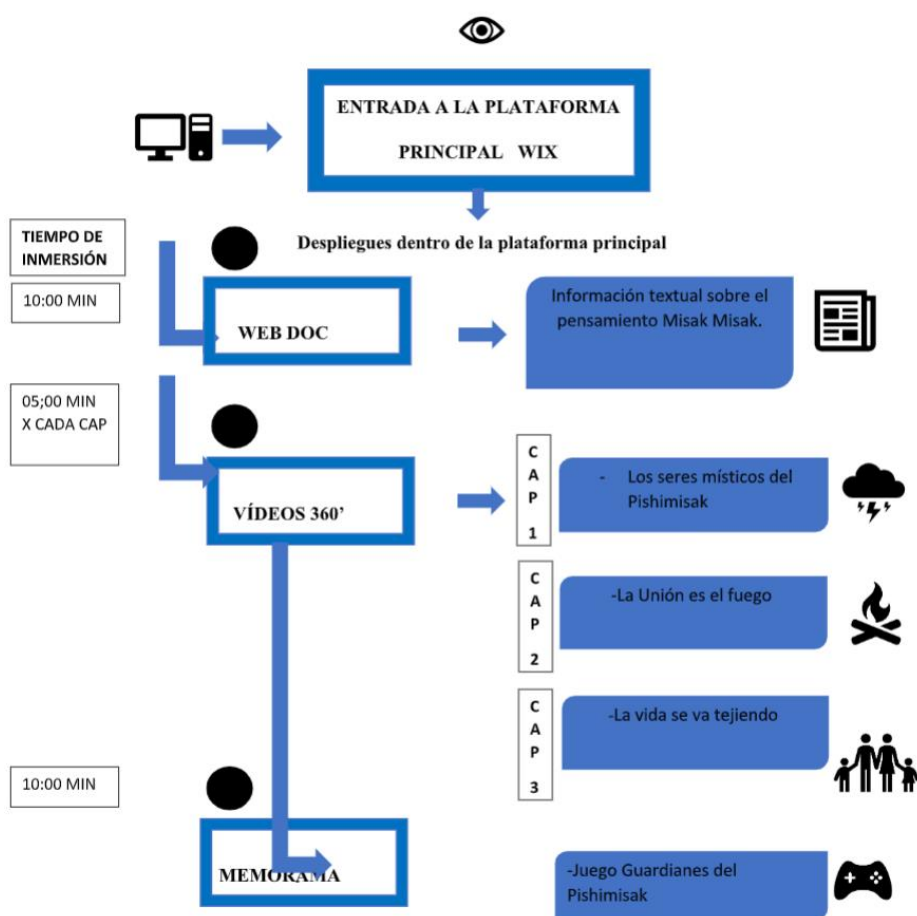

### Eventos Clave

Anteriormente se observa el viaje del usuario donde inicialmente el usuario empieza navegando a través de una computadora, se ingresa vía internet a la plataforma Web Doc en Wix, está es el punto de convergencia y entrada a todas las plataformas, siendo un evento clave

al inicio de toda la experiencia los botones de Wix que nos enlazan a otras ramas transmediales del Universo Pishimisak y la interactividad de la plataforma por medio de un Foro en el que los participantes pueden acceder y participar desde diversidad de recursos comunicativos, el texto, la fotografía, el dibujo.

El siguiente evento clave es la plataforma global YouTube un web Site para ver y compartir vídeos, aquí se encuentran los 3 capítulos inmersivos 360°, Los Seres Místicos del Pishimisak (un nacer que viene del agua) La Na-chak (la cocina) y El Nuusri (telar). Cualquiera persona podrá ingresar por medio de un link de fácil acceso, además de poderse compartir en otras plataformas de comunicación como Facebook, Instagram, Behance, Whatsapp.

Por último, en el memorama o juego de memoria, se vuelve un punto clave la interacción divertida en conjunto con el aprendizaje educativo que surge de la relación de las fichas entre palabras en Lengua Misak Namrik y algunos de los elementos representativos de la identidad Misak.

### ***Propuesta estética***

La naturaleza de los elementos tierra, agua, aire y fuego enraizada a sus bellas formas y texturas, dan el paisaje de un territorio abundante y rico en Montañas, valles, ríos, páramos, fauna y flora... qué donde la mirada recorra se encontrará con una belleza insaciable. Los colores naturales aún presentes abarcando todo, cuidado por sus guardianes hijas e hijos de la raíz del agua. No han hecho que el color expuesto a la luz y la sombra dejen de darles contrastes y tonalidades. No se han vuelto grises, como en las grandes civilizaciones y ciudades.

El gran espacio principal es el resguardo indígena Misak de Guambia y Silvia, ubicados en el departamento del Cauca, Colombia, estos espacios se crearán a partir de procesos de animación, desde el inicio del viaje del usuario en el Web Doc, en la plataforma 360 y el juego Guardianes del Pishimisak.

En la plataforma 360, la animación irá junto a los movimientos 360 que le permiten al usuario poder desplazarse por los espacios de los 3 capítulos: Los seres místicos del Pishimisak (Un nacer que viene del agua), donde encontramos la gran diversidad de flora y fauna que hace parte de la vida del ecosistema de la zona, La Na.chak (cocina) de tradición Misak donde la comunidad se reúne en torno al fuego sagrado, las siembras de las huertas y los elementos representativos de la cocina y finalmente El Nuusri o telar Misak, donde esta presente el telar y la indumentaria simbólica de identidad del pueblo Misak.

### ***Reglas de engagement***

El panorama práctico de la experiencia del universo transmedia Pishimisak empieza con la página Web Wix, a la cual se ingresa por medio de una computadora con acceso a internet a través de la url [pishimisaktransmed.wixsite.com/universopishimisak/360](http://pishimisaktransmed.wixsite.com/universopishimisak/360), esta es la primera fase que se abrirá a el usuario, su recorrido de interacción inicial da una vista general del proyecto y muestra en la parte superior derecha las pestañas a las diferentes plataformas narrativas que conforman la unidad del proyecto.

Luego de que el usuario a dado un vistazo general a la página Wix continua la segunda fase, en la que tendrá la posibilidad de elegir libremente la pestaña a la cual desea ingresar, estas pestañas se dividen en cuatro temáticas, el inicio en donde anteriormente mencionamos la primera mirada del usuario a la estética y entrada de la página, la segunda pestaña Misaks hijas e hijos de la raíz del agua, donde se encuentra información textual y visual sobre la cosmogonía Misak, también un foro participativo en el que el usuario podrá interactuar dando sus aportes desde las diferentes perspectivas del pensamiento de vida Misak, la tercera pestaña es la plataforma 360, que se compone de 3 capítulos donde nos enseñan los espacios de vida que habita la comunidad Misak junto a relatos en voz en off que dan cuenta de la importancia vital que tiene cada espacio, estos capítulos son: Los seres místicos del Pishimisak, ‘un nacer que viene del agua’, la unión es el fuego, ‘La Na-chak, cocina Misak’ y finalmente la vida se va tejiendo ‘el Nuusri telar’ en estos capítulos la interacción surge por medio de flechas que el usuario podrá seleccionar dependiendo de el lugar al que quiera dirigirse dentro del espacio, el usuario tendrá la posibilidad de compartir los capítulos interactivos a través de un link de you

tube que podrá ir a otras aplicaciones como Facebook, Whatsapp y páginas de Web design gratuitas.

Por último, la cuarta pestaña llamada juego Memorama Guardianes del Pishimisak, donde el usuario se sumergirá jugando y aprendiendo las palabras de la lengua materna Namrik a la vez que identifica algunos iconos propios de la estética Misak, este juego divertido que deja al final de la experiencia transmedial una sensación de regocijo por el aprendizaje de una cultura mística en su ser y tradiciones.

### **Reflexiones finales**

El pueblo Misak ha estado en constante resistencia con el fin de recuperar su territorio y su cultura, dentro de esta lucha la importancia yace en el educar a las nuevas generaciones que han venido perdiendo el sentido de pertenencia por el pensamiento Misak, así mismo dentro de la comunidad se ha presenciado una degradación de la cosmovisión desde la llegada de las nuevas tecnologías a su territorio, el uso de elementos como televisor, computador, celular y demás; causa el desinterés en algunos habitantes del territorio los cuales buscan hacer una imitación de culturas ajenas o que simplemente estos elementos tecnológicos causan un cambio de pensar en algunos Misak.

Su fe para la vida radica en la conexión y el respeto que tienen con la naturaleza, en el proceso de crecimiento como seres puros y cuidadores del páramo en donde la principal enseñanza viene desde casa, por lo cual la comunicación en familia es el principal constructor del pensamiento, ya que la fuerza y la unión de un ámbito familiar es el principio de un largo camino, de una comprensión fantasiosa que los lleva a permanecer por el tiempo. Es un pueblo en donde resalta la unión ya que es esta la que los ayuda a ser más fuertes como comunidad, esta misma que los mantiene con el pie de lucha por seguir recuperando lo que siempre les ha pertenecido.

Dentro de esta unión se resaltan las costumbres que dan paso al pensar del Misak. Algunos de sus que-haceres se vuelven parte indispensable para el crecimiento y el entendimiento de su

entorno. La cosmovisión Misak se empieza a transmitir desde casa, desde estas labores que tienen como fin comunicar la palabra que han dejado los ancestros, de transmitir la historia de un legado que tiene que seguir vivo. En estas costumbres se encuentra la comunicación desde la Nachak la cual es la misma cocina y es allí en donde la palabra de los mayores toma importancia. Se encuentra que en la comunidad se teje su propia historia, en su vestimenta se encuentra el reflejo de una historia que se calca por medio de hilos para llevarla siempre presente, es por esto que en el tejer el Misak encuentra la contextualización de sus ancestros.

Es evidente la lucha que este pueblo indígena ha atravesado, la lucha es la principal motivación de querer representar parte de su cosmovisión como método de resistencia. Nos fijamos en la principal problemática actual que ha generado el desarraigo por parte de algunos habitantes hacia su cultura. Creemos que el aprovechar parte del problema para representar los elementos tejedores de su pensamiento en una herramienta transmediática inmersiva motivará a la recolección y exploración por conocer de otra forma la cultura, poder demostrar que lo indígena también está presente en las redes de navegación virtual, dar a entender sobre la importancia que ellos como comunidad representan para la vida, para la evolución de los no Misak, la conservación y el respeto por la naturaleza.

Uno de los principales aspectos creativos que rescataremos es la fantasía que envuelve el pensamiento de este pueblo, consideramos que dentro de su cosmovisión se encuentra una magia que se siente al leer los escritos que han dejado para guiarnos, dentro de la representación transmediática se sentirá el involucramiento de la naturaleza, la pureza y la onírica que desenlaza su pensamiento.

Como consideración final. Somos un país con una de las riquezas naturales más abundantes del planeta tierra, afortunados por tantos campos verdes y su diversidad cultural, el epicentro de la variedad, pero desafortunadamente siempre hemos vivido con el inocente pensamiento de que los indígenas son indios que no han evolucionado, los catalogamos como aquellos que se quedaron atrás pero la verdad de todo esto es que ellos tienen la valentía de no dejar perder su cultura, ellos guardan la historia del verdadero pensamiento, guardan en su memoria las historias de los ancestros, de la conexión y el respeto por el entorno ya que es él

quien nos brinda las cosas que necesitamos para vivir bien. Por eso la importancia de prevalecer con el tiempo adaptando el pensamiento de este pueblo Misak a un mundo virtual en donde muchos pueden venir a conocer el universo del Pishimisak.

### Lista de referencias

- Aranda, L. D., Perafan, C. A., Mayorga, E. J., & Moreno, S. L. (2015). *Confrontando la Cultura Hegemónica desde el pensamiento Misak*. Universidad de Manizales.
- Beltran, J. K., & Bastidas, M. D. (2019). *Documentación fotográfica de la cosmovisión cromática en el vestuario tradicional del pueblo Misak en el grupo de artesanas “nuestro arte Misak” frente a los conceptos de la teoría del color*. Revista Oblicua, 13.
- Calambás, J. (2019). *Guardianes del agua, una mirada desde la comunidad Misak Misak de Silvia - Cauca*. Universidad Externado de Colombia.
- Contreras Espinosa R. S., & Eguía Gómez J. L. (2017). *Gamificación en educación: diseñando un curso para diseñadores de juegos*. Revista Kepes, 14(16), 91 - 120.  
<https://doi.org/10.17151/kepes.2017.14.16.5>
- Dagua, A., Aranda, M., & Vasco, L. G. (2015). *Guambianos hijos del aroiris y del agua*. Recuperado de <http://www.luguiva.net/admin/pdfs/GUAMBIANOS.%20HIJOS%20DEL%20AROIRIS%20Y%20DEL%20AGUA.pdf>
- De la Fuente, J., Lacasa, P., & Martínez, R. (2019). *Adolescentes, redes sociales y universos transmedia: la alfabetización mediática en contextos participativos*. Revista Latina de Comunicación Social, 74, pp.172 a 196. DOI [10.4185/RLCS-2019-1326](https://doi.org/10.4185/RLCS-2019-1326)
- Gallego, C. (2020). *Educación en el Fogón. Conductas contra-conductas del pueblo originario Misak*. Revista cambios y permanencias, 11 (2).
- Legado del gran espíritu Pishimisak*. (2017). TICCA.
- Marti, J., Queiro, C., Méndez, E., & Giménez, E. (2015). *El uso de la gamificación en la educación superior: el caso de Trade Ruler*. Universidad Europea de Valencia. Recuperado de <http://hdl.handle.net/11268/4314>
- Moreno, L., & Sanches, K. (2019). *Identidad cultural de la comunidad Misak Misak en la Misakyá de la Ciudad de Bogotá*. Corporación Universitaria Minuto de Dios. Recuperado de

[https://repository.uniminuto.edu/bitstream/handle/10656/10278/TE.GA\\_MorenoLaura-S%c3%a1nchezKatherin\\_2019.pdf?sequence=1&isAllowed=y](https://repository.uniminuto.edu/bitstream/handle/10656/10278/TE.GA_MorenoLaura-S%c3%a1nchezKatherin_2019.pdf?sequence=1&isAllowed=y)

Muelas, L., & Urdaneta, M. (S.f.). *La fuerza de la gente*. Instituto Colombiano de Antropología e historia.

Perez, A., & Almela, J. (2018). *Gamificación transmedia para la divulgación científica y el fomento de vocaciones procientíficas en adolescentes*. Revista científica de Educomunicación. <https://doi.org/10.3916/C55-2018-09>

Peña, J. (2009). *En las voces del Pishimisak: Apuntes etnográficos sobre el tiempo Misak*. Universidad Externado de Colombia, 23, 343-369.

*Resignificación del proyecto educativo Misak desde la cosmovisión y las relaciones interculturales para la educación inicial - preescolar transición a básica*. (2008). UNICEF.

Samper, D., Galindo, A. M., Gutierrez, L. V., Rodríguez, L. Pérez, D. M., & Corradine, M. G. (2017). *Comunidad Misak Resguardo de Guambía Silvia departamento del Cauca*. Artesanías de Colombia. Recuperado de <https://repositorio.artesantiasdecolombia.com.co/handle/001/3857>

Tunubalá, F., & Muelas, J. B. (2008). *Segundo plan de vida de pervivencia y crecimiento Misak*. Recuperado de <https://repositoryoim.org/bitstream/handle/20.500.11788/377/COL-OIM%200296.pdf?sequence=1&isAllowed=y>

Vasco, L.G., Aranda, M., & Dagua, A. (1999). *Somos raíz y retoño*. Recuperado de <http://www.luguiva.net/%5C/admin/pdfs/SOMOS%20RAIZ%20Y%20RETONO.pdf>

Vasco, L. G. (S.f.). *El caracol guambiano y el big bang: Dos concepciones sobre el origen del tiempo y de la historia*. Recuperado de <http://www.luguiva.net/cartillas/subIndice.aspx?id=7>

Vasco, L.G. (2010). *Recogerlos conceptos en la vida: Una metodología de investigación solidaria*. Recuperado de: <http://www.luguiva.net/articulos/detalle.aspx?id=85>

## Anexos

Biblia Pishimisak: <https://drive.google.com/file/d/1GwqTon2VkW-ZzKx-uA-NpCvS47h4bENB/view?usp=sharing>



Por intermedio del presente documento en mi calidad de autor o titular de los derechos de propiedad intelectual de la obra que adjunto, titulada Proyecto de enseñanza transmedia navegando en el pensamiento de vida Misak PishiMisak, autorizo a la Corporación universitaria Unitec para que utilice en todas sus formas, los derechos patrimoniales de reproducción, comunicación pública, transformación y distribución (alquiler, préstamo público e importación) que me corresponden como creador o titular de la obra objeto del presente documento.

La presente autorización se da sin restricción de tiempo, ni territorio y de manera gratuita. Entiendo que puedo solicitar a la Corporación universitaria Unitec retirar mi obra en cualquier momento tanto de los repositorios como del catálogo si así lo decido.

La presente autorización se otorga de manera no exclusiva, y la misma no implica transferencia de mis derechos patrimoniales en favor de la Corporación universitaria Unitec, por lo que podré utilizar y explotar la obra de la manera que mejor considere. La presente autorización no implica la cesión de los derechos morales y la Corporación universitaria Unitec los reconocerá y velará por el respeto a los mismos.

La presente autorización se hace extensiva no sólo a las facultades y derechos de uso sobre la obra en formato o soporte material, sino también para formato electrónico, y en general para cualquier formato conocido o por conocer. Manifiesto que la obra objeto de la presente autorización es original y la realicé sin violar o usurpar derechos de autor de terceros, por lo tanto, la obra es de mi exclusiva autoría o tengo la titularidad sobre la misma. En caso de presentarse cualquier reclamación o por acción por parte de un tercero en cuanto a los derechos de autor sobre la obra en cuestión asumiré toda la responsabilidad, y saldré en defensa de los derechos aquí autorizados para todos los efectos la Corporación universitaria Unitec actúa como un tercero de buena fe. La sesión otorgada se ajusta a lo que establece la ley 23 de 1982.

Para constancia de lo expresado anteriormente firmo, como aparece a continuación.

Firma

  
Nombre Sneider Torres  
CC. 1.057.597.719

Por intermedio del presente documento en mi calidad de autor o titular de los derechos de propiedad intelectual de la obra que adjunto, titulada Proyecto de enseñanza transmedia navegando en el pensamiento de vida Misak PishiMisak, autorizo a la Corporación universitaria Unitec para que utilice en todas sus formas, los derechos patrimoniales de reproducción, comunicación pública, transformación y distribución (alquiler, préstamo público e importación) que me corresponden como creador o titular de la obra objeto del presente documento.

La presente autorización se da sin restricción de tiempo, ni territorio y de manera gratuita. Entiendo que puedo solicitar a la Corporación universitaria Unitec retirar mi obra en cualquier momento tanto de los repositorios como del catálogo si así lo decido.

La presente autorización se otorga de manera no exclusiva, y la misma no implica transferencia de mis derechos patrimoniales en favor de la Corporación universitaria Unitec, por lo que podré utilizar y explotar la obra de la manera que mejor considere. La presente autorización no implica la cesión de los derechos morales y la Corporación universitaria Unitec los reconocerá y velará por el respeto a los mismos.

La presente autorización se hace extensiva no sólo a las facultades y derechos de uso sobre la obra en formato o soporte material, sino también para formato electrónico, y en general para cualquier formato conocido o por conocer. Manifiesto que la obra objeto de la presente autorización es original y la realicé sin violar o usurpar derechos de autor de terceros, por lo tanto, la obra es de mi exclusiva autoría o tengo la titularidad sobre la misma. En caso de presentarse cualquier reclamación o por acción por parte de un tercero en cuanto a los derechos de autor sobre la obra en cuestión asumiré toda la responsabilidad, y saldré en defensa de los derechos aquí autorizados para todos los efectos la Corporación universitaria Unitec actúa como un tercero de buena fe. La sesión otorgada se ajusta a lo que establece la ley 23 de 1982.

Para constancia de lo expresado anteriormente firmo, como aparece a continuación.

Firma 

---

Nombre : Gabriela Valderrama  
CC.

Por intermedio del presente documento en mi calidad de autor o titular de los derechos de propiedad intelectual de la obra que adjunto, titulada Proyecto de enseñanza transmedia navegando en el pensamiento de vida Misak PishiMisak, autorizo a la Corporación universitaria Unitec para que utilice en todas sus formas, los derechos patrimoniales de reproducción, comunicación pública, transformación y distribución (alquiler, préstamo público e importación) que me corresponden como creador o titular de la obra objeto del presente documento.

La presente autorización se da sin restricción de tiempo, ni territorio y de manera gratuita. Entiendo que puedo solicitar a la Corporación universitaria Unitec retirar mi obra en cualquier momento tanto de los repositorios como del catálogo si así lo decido.

La presente autorización se otorga de manera no exclusiva, y la misma no implica transferencia de mis derechos patrimoniales en favor de la Corporación universitaria Unitec, por lo que podré utilizar y explotar la obra de la manera que mejor considere. La presente autorización no implica la cesión de los derechos morales y la Corporación universitaria Unitec los reconocerá y velará por el respeto a los mismos.

La presente autorización se hace extensiva no sólo a las facultades y derechos de uso sobre la obra en formato o soporte material, sino también para formato electrónico, y en general para cualquier formato conocido o por conocer. Manifiesto que la obra objeto de la presente autorización es original y la realicé sin violar o usurpar derechos de autor de terceros, por lo tanto, la obra es de mi exclusiva autoría o tengo la titularidad sobre la misma. En caso de presentarse cualquier reclamación o por acción por parte de un tercero en cuanto a los derechos de autor sobre la obra en cuestión asumiré toda la responsabilidad, y saldré en defensa de los derechos aquí autorizados para todos los efectos la Corporación universitaria Unitec actúa como un tercero de buena fe. La sesión otorgada se ajusta a lo que establece la ley 23 de 1982.

Para constancia de lo expresado anteriormente firmo, como aparece a continuación.

Firma

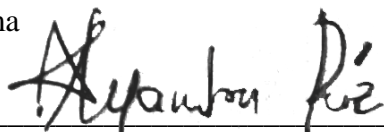

---

Nombre Julieth Alejandra Ruíz Garzón  
CC. 1.015.451.397